

AGITATORE CARRELLATO AGCMI



CARATTERISTICHE COSTRUTTIVE :

Ampio carrello in acciaio in acciaio INOX
Albero di agitazione in acciaio Inox Aisi 304
Protezione del motore IP65
Salita e discesa tramite verricello ad azionamento manuale
Protezione per girante

CARATTERISTICHE TECNICHE :

Potenza elettrica da 1,1 a 7,5 Kw
Possibilità di regolazione dei giri dell'agitatore mediante inverter integrato nel motore
Peso: 250 Kg

APPLICAZIONI :

Sulle linee di smaltatura
Miscelazione e/o dispersione di prodotti chimici

VANTAGGI:

Alta versatilità dovuta alla facilità di spostamento e
Alla possibilità di miscelare con un unico gruppo più vasche.

DIMENSIONI

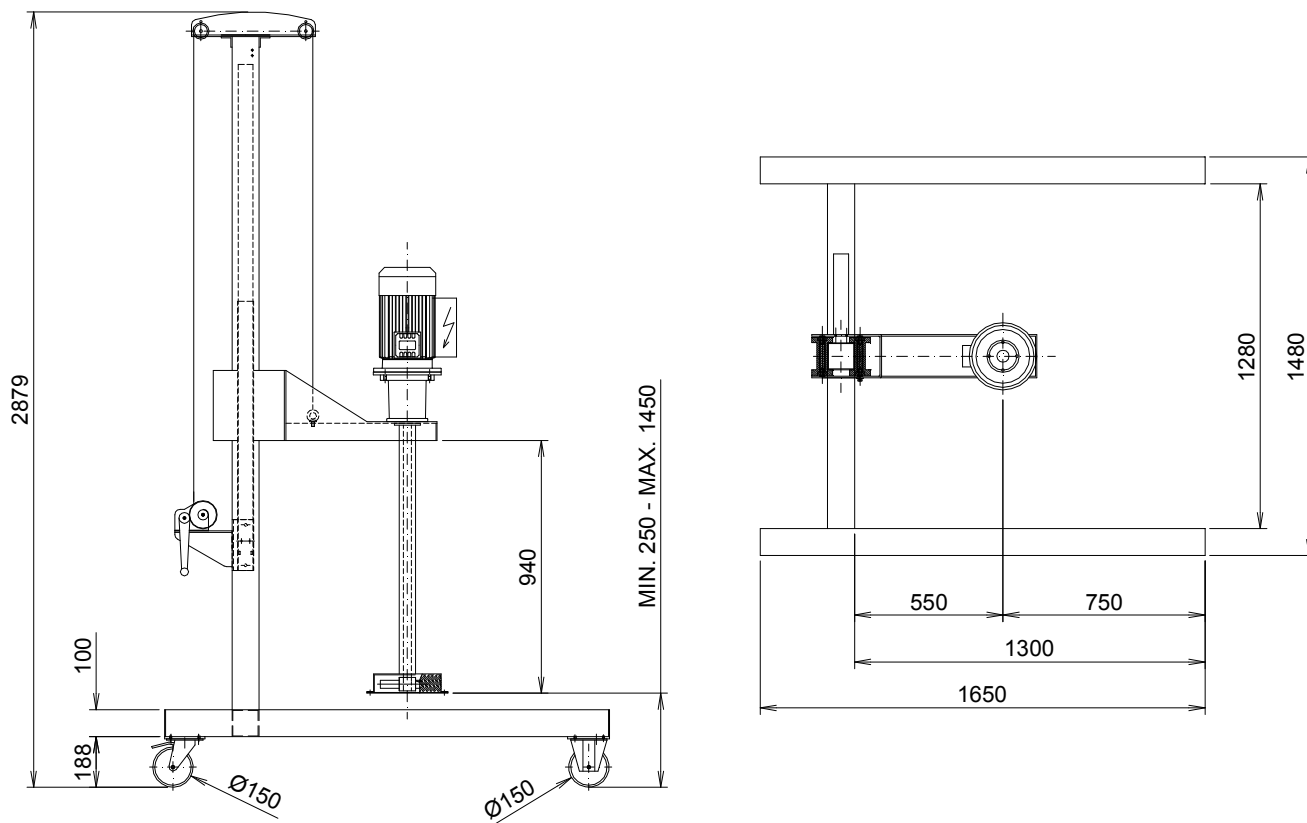

C.I.S. s.r.l. v. Felice Casorati n.16
Z. Ind.le Mancasale, 42124 Reggio Emilia
Tel. +39 0522 517286 Fax. +39 0522 513696
Web site: www.cis-web.it E-mail: info@cis-web.it
C.F. e P.IVA 01687420354