

AGITATORE CARRELLATO AGC



CARATTERISTICHE COSTRUTTIVE :

Ampio carrello in acciaio in acciaio INOX
Albero di agitazione in acciaio Inox Aisi 304
Salita e discesa tramite vite senza fine comandata da Motoriduttore da 0,37 Kw
Protezione per albero e girante in acciaio inox o, in alternativa, protezioni perimetrali in acciaio al carbonio verniciate a fuoco con doppio interruttore di sicurezza.
Microinterruttori di sicurezza su escursione minima, massima.

CARATTERISTICHE TECNICHE :

Potenza elettrica da 1,1 a 9,2 Kw
Possibilità di regolazione dei giri dell'agitatore mediante inverter
Peso: 300 Kg

APPLICAZIONI :

Sulle linee di smaltatura
Miscelazione e/o dispersione di prodotti chimici

VANTAGGI:

Alta versatilità dovuta alla facilità di spostamento e
Alla possibilità di miscelare con un unico gruppo più vasche.

DIMENSIONI

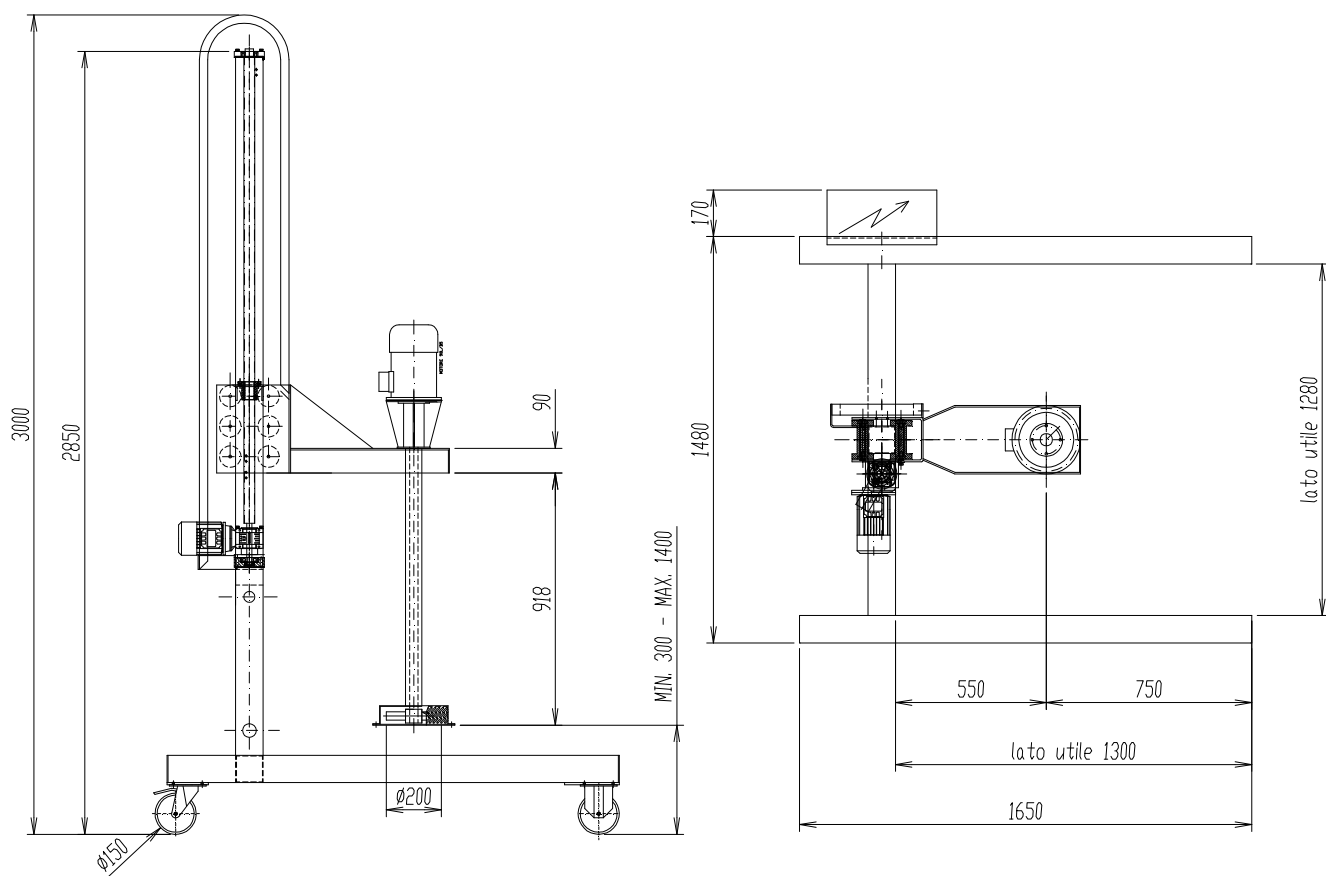

C.I.S. s.r.l. v. Felice Casorati n.16
Z. Ind.le Mancasale, 42124 Reggio Emilia
Tel. +39 0522 517286 Fax. +39 0522 513696
Web site: www.cis-web.it E-mail: info@cis-web.it
C.F. e P.IVA 01687420354