

# VIBROVAGLI PER LA SELEZIONE DI SMALTI "SVS"



## CARATTERISTICHE TECNICHE :

### Potenza elettrica (Kw):

SVS 450: 0,3; SVS 600: 0,42; SVS 800: 0,5;  
SVS 900 0,72 ; SVS 1200 1,8

### Numero di reti: 1 o 2 su richiesta

### Superficie vagliante (m<sup>3</sup>):

SVS 450 0,1; SVS 600 0,3; SVS 800 0,5;  
SVS 900: 0,6; SVS 1200: 1,1

### Peso (Kg):

SVS 450: 45 ; SVS 600: 70; SVS 800: 85;  
SVS 900: 115; SVS 1200: 140

## CARATTERISTICHE COSTRUTTIVE:

Interamente realizzato in acciaio Inox Aisi304  
Motovibratore con protezione IP65

## APPLICAZIONI:

Sulle linee di smaltatura.

Sotto lo scarico dei mulini.

Sotto lo scarico delle vasche di stoccaggio.

## VANTAGGI:

Alta efficienza dovuta alle alte frequenze di vibrazione.

Silenziosità.

## DIMENSIONI

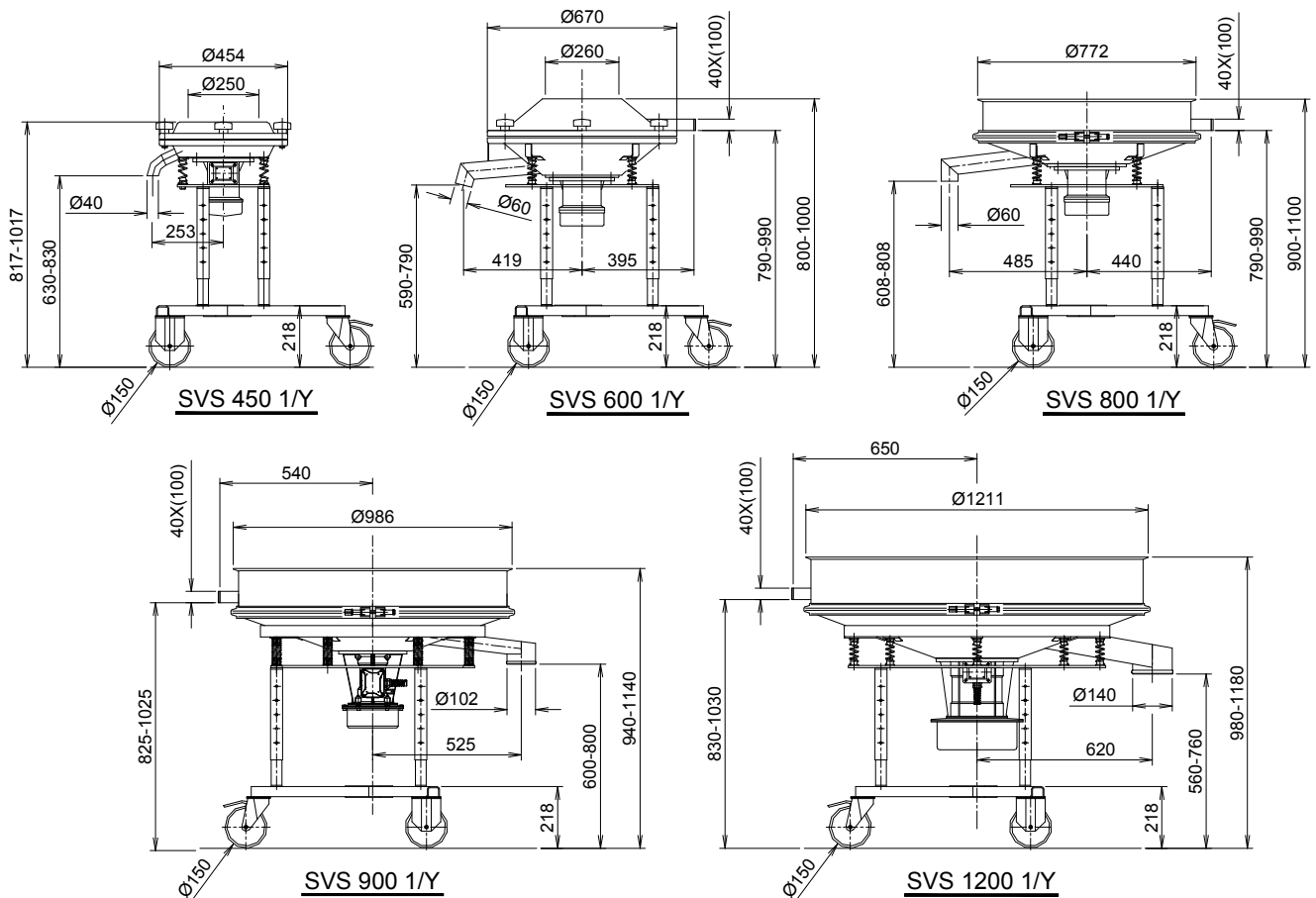

**C.I.S. s.r.l. v. Felice Casorati n.16**  
**Z. Ind.le Mancasale, 42124 Reggio Emilia**  
**Tel. +39 0522 517286 Fax. +39 0522 513696**  
**Web site: [www.cis-web.it](http://www.cis-web.it) E-mail: [info@cis-web.it](mailto:info@cis-web.it)**  
**C.F. e P.IVA 01687420354**

# VIBRATING SIEVES FOR GLAZE SCREENING "SVS"



## TECHNICAL FEATURES :

### Electric Power (Kw):

SVS 450: 0,3; SVS 600: 0,42; SVS 800: 0,5;  
SVS 900 0,72 ; SVS 1200 1,8

### Number of decks: 1 or 2 on request

### Screening surface (m<sup>3</sup>):

SVS 450 0,1; SVS 600 0,3; SVS 800 0,5;  
SVS 900: 0,6; SVS 1200: 1,1

### Weight (Kg):

SVS 450: 45 ; SVS 600: 70; SVS 800: 85;  
SVS 900: 115; SVS 1200: 140

## CONSTRUCTION FEATURES

Entirely made in Stainless steel AISI 304 L

Motovibratori with cast iron casing, protection IP65

## APPLICATIONS:

On the glazing lines

Under the mill discharge

Under the storage tank discharge,  
in applications with low consumption.

## ADVANTAGES:

High efficiency due to the high frequency vibrations.

High output performances.

## DIMENSIONS

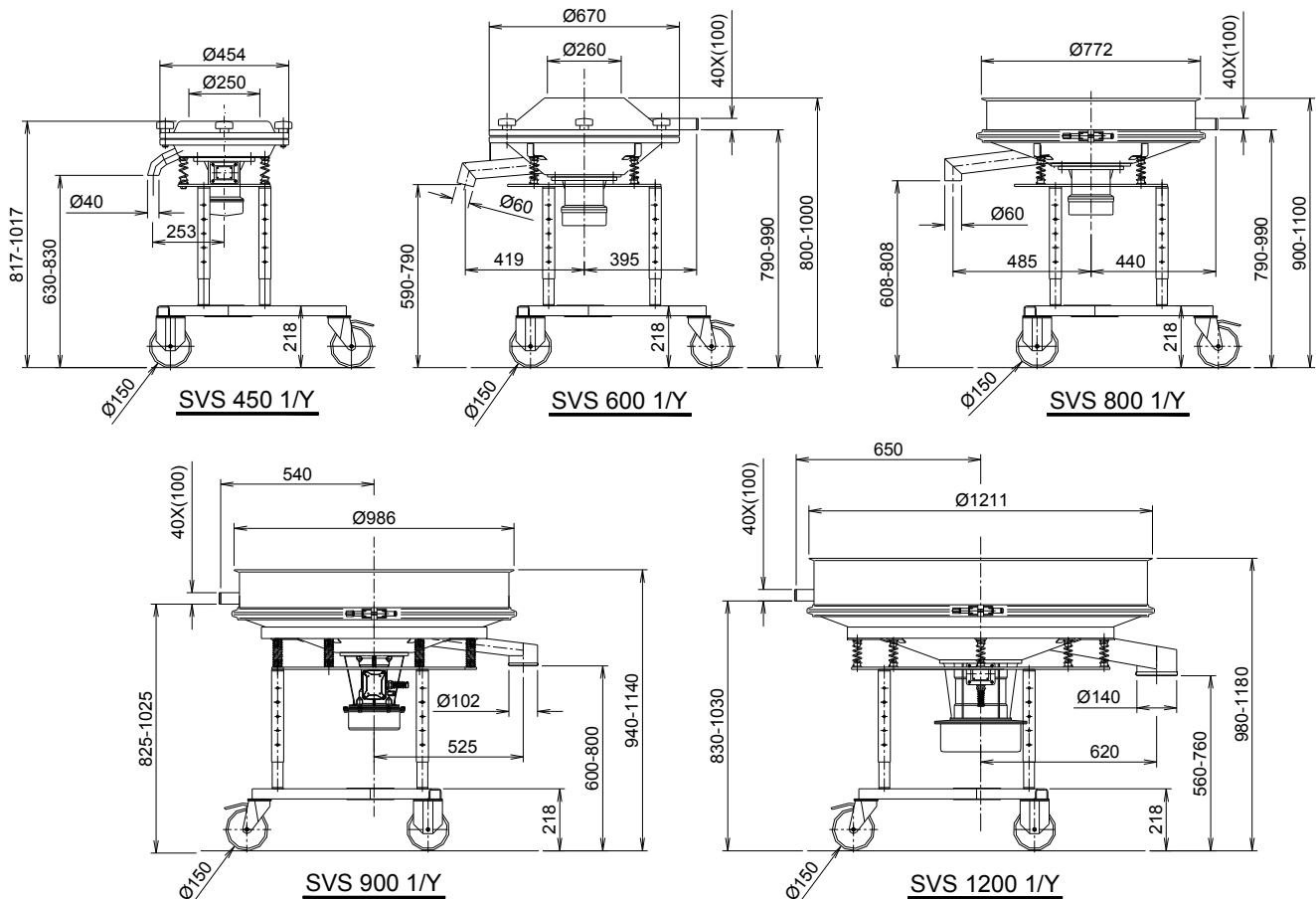

**C.I.S. s.r.l. v. Felice Casorati n.16**  
**Z. Ind.le Mancasale, 42124 Reggio Emilia**  
**Tel. +39 0522 517286 Fax. +39 0522 513696**  
**Web site: [www.cis-web.it](http://www.cis-web.it) E-mail: [info@cis-web.it](mailto:info@cis-web.it)**  
**C.F. e P.IVA 01687420354**